



User manual

Flex

etac[®]

Creating Possibilities

75338 - 2023-10-23 - Version 6

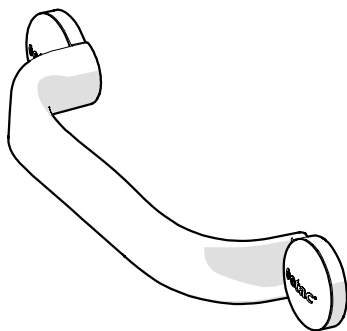
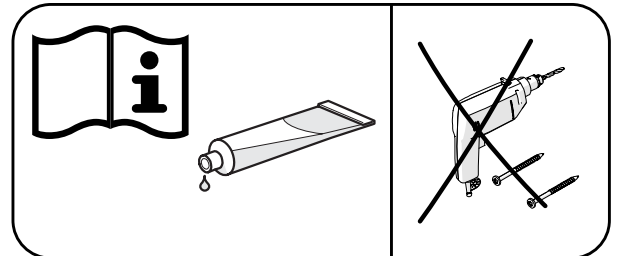

30 cm

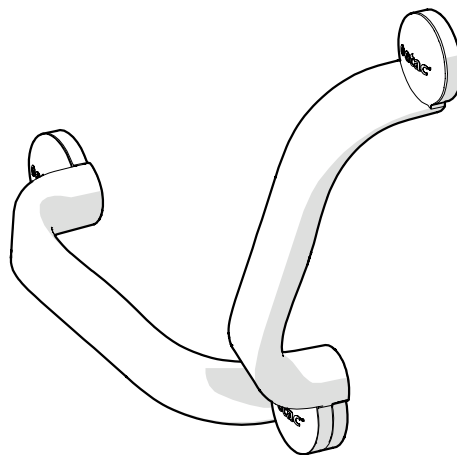

60 cm

sv en da de it nl no bg cs el es et fi fr hr is lt ms pl pt sk ar



www.etac.com

MD CE

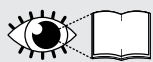

A

1

30 cm

60 cm

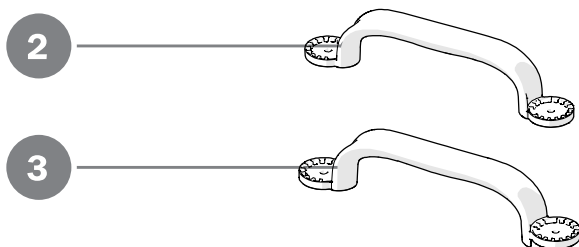
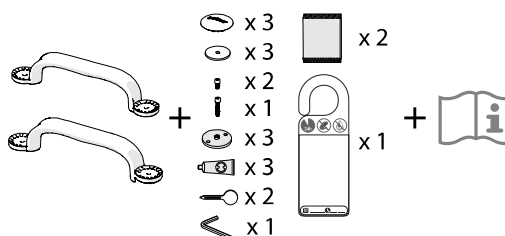
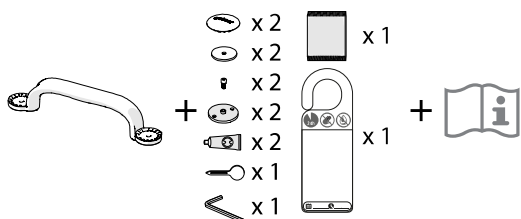

B

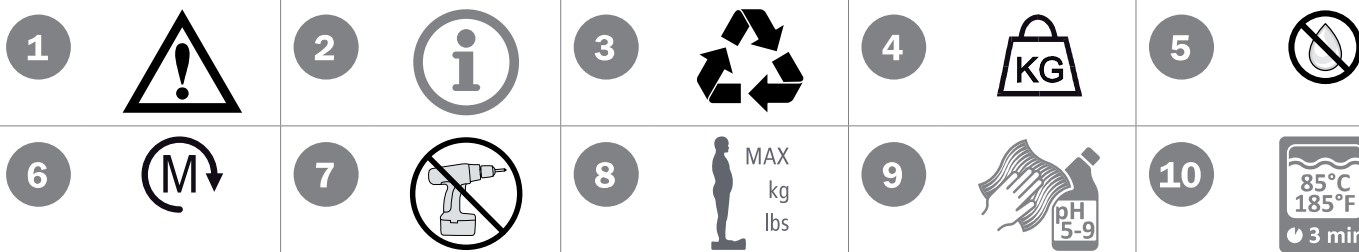

C

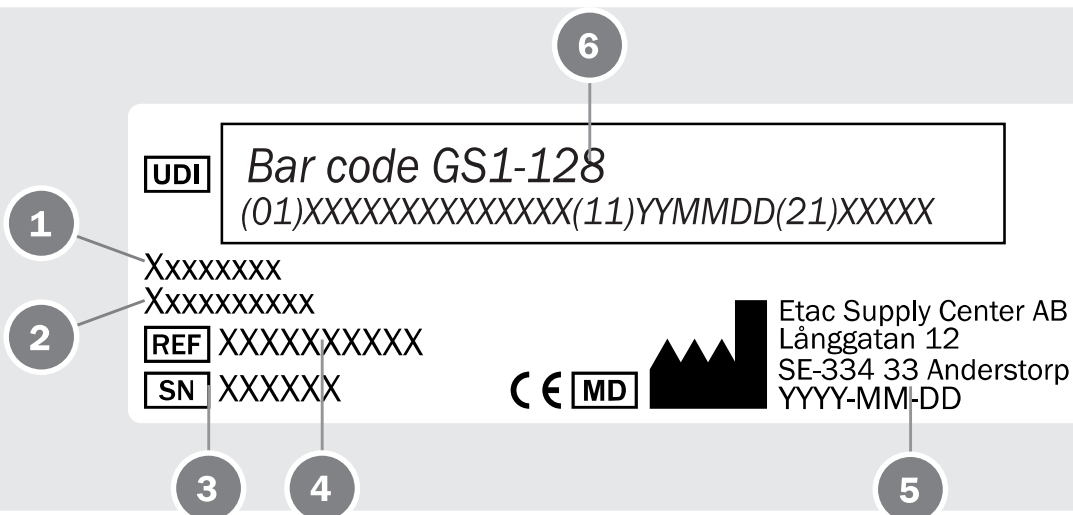

D

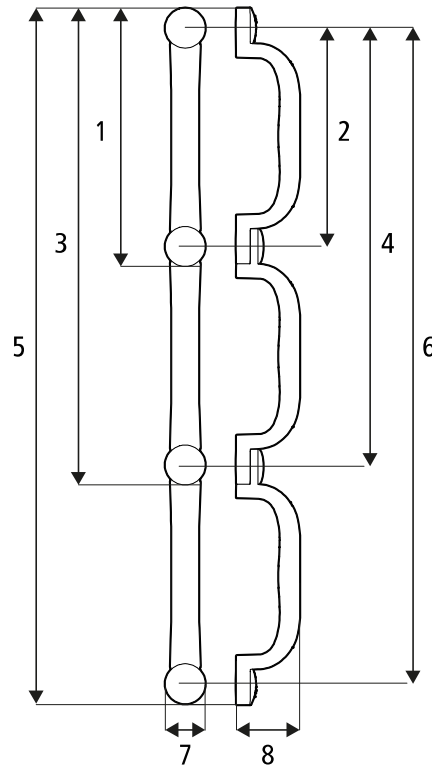

B1: 355 mm (14")	B2: 300 mm (11¾")
B3: 655 mm (25¾")	B4: 600 mm (23½")
B5: 955 mm (37½")	B6: 900 mm (35½")
B7: 55 mm (2")	B8: 83 mm (3¼")



100 kg
(220 lbs)



>PP GF<



0,35 kg
(0,77 lbs)

E

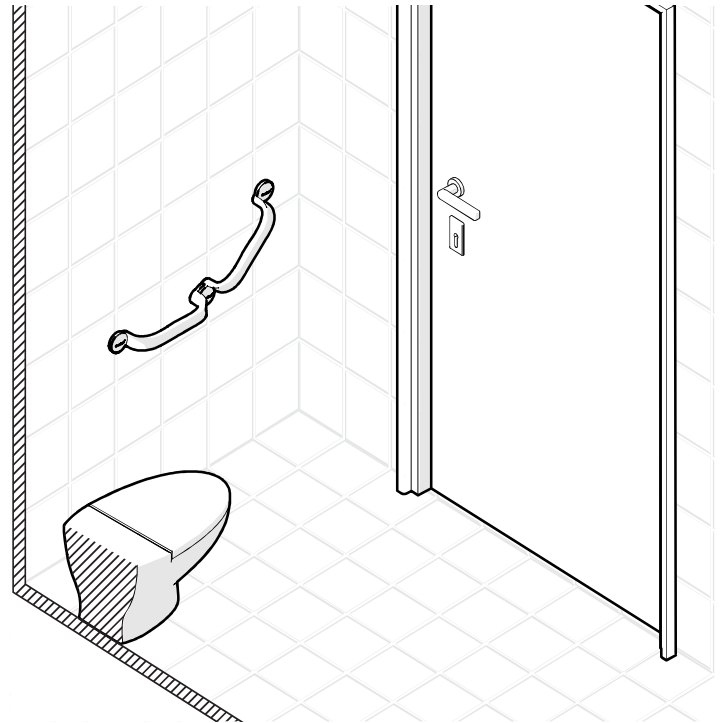
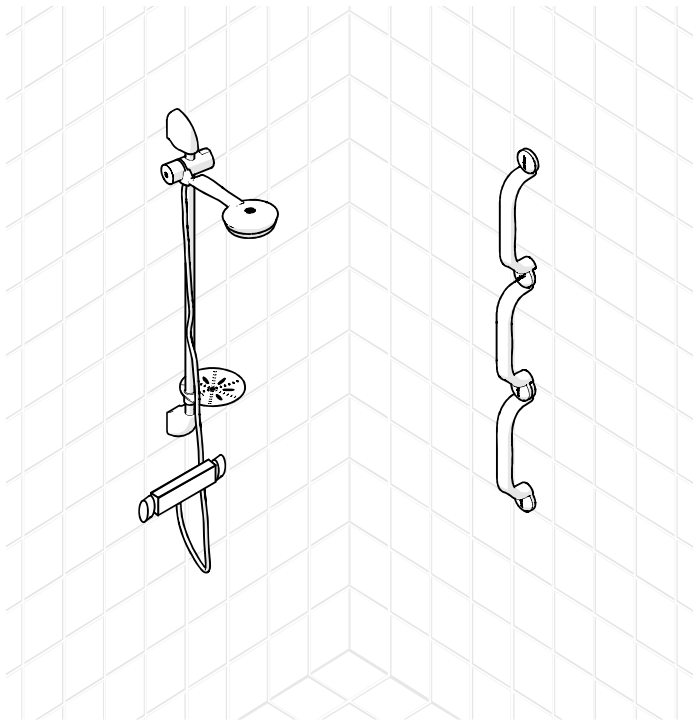
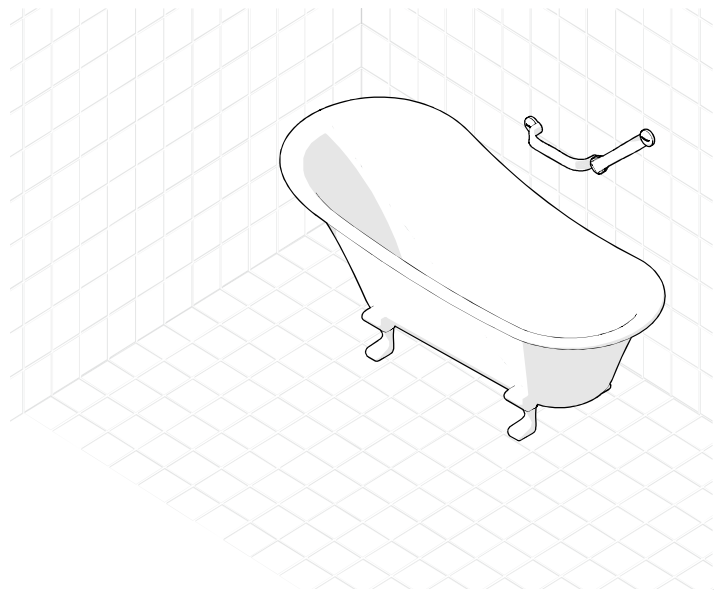
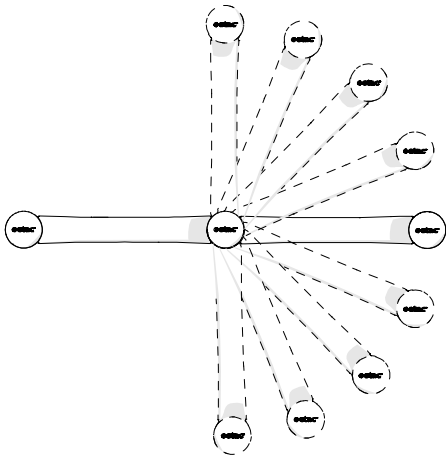

F

F 1

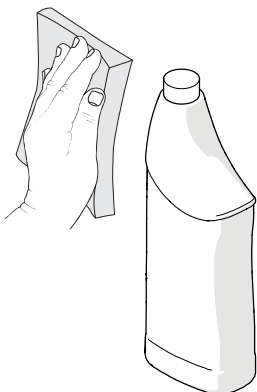

F 2

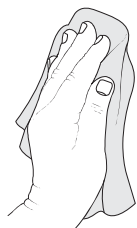

F 3

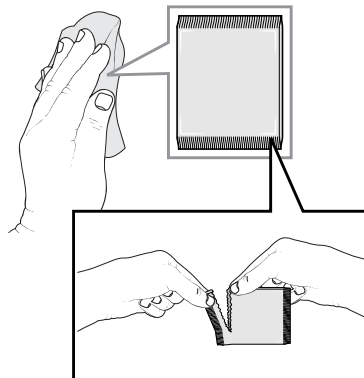

F 4



F 5



15 min



G

30 cm



G 1

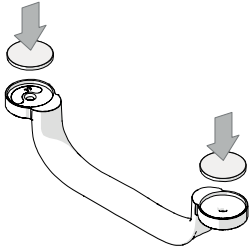

G 2

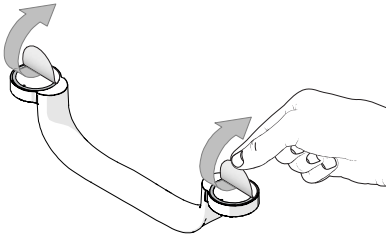

G 3

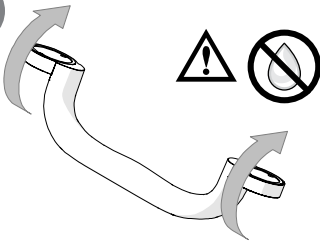

G 4

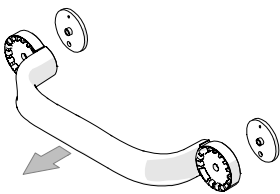

G 5

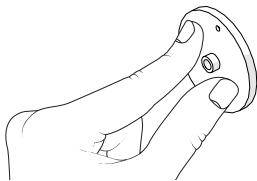

G 6

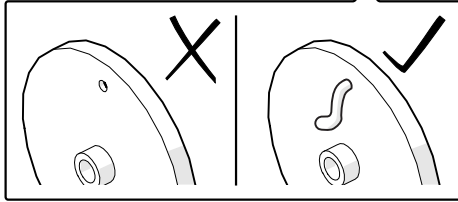
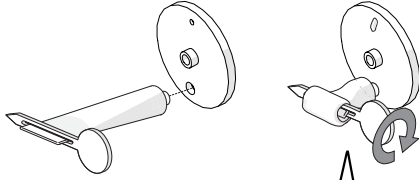
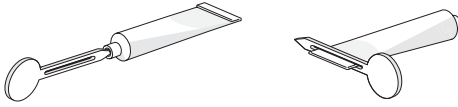

G 7

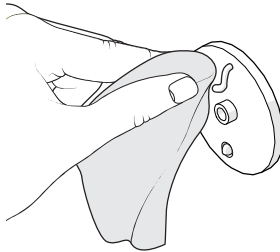

G 8

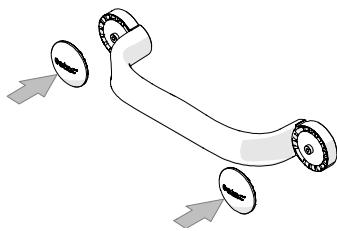
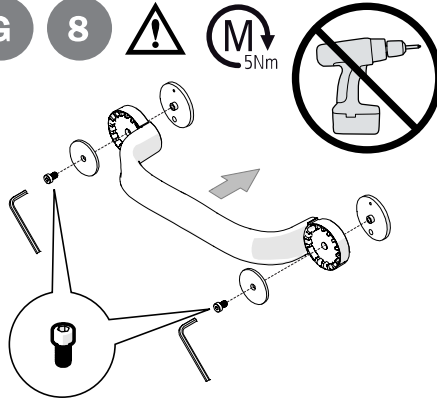

G 9

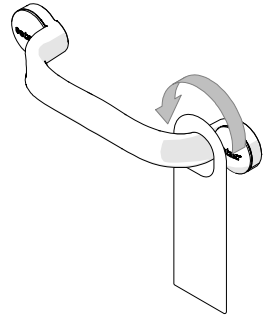
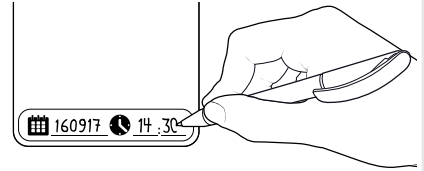
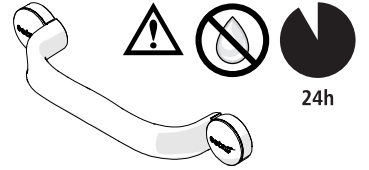

H

60/90 cm

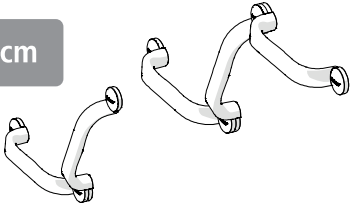

G 1 - 3

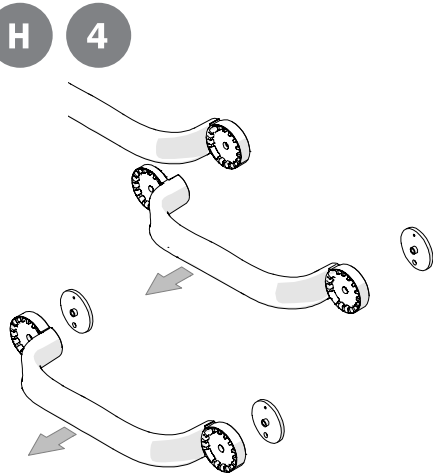
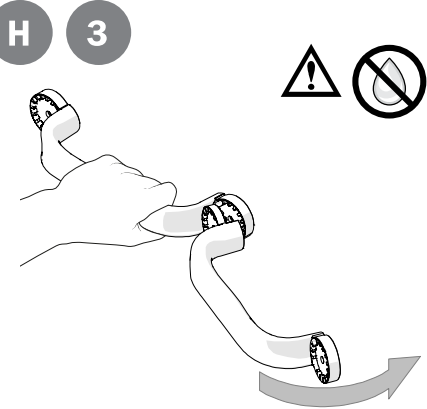
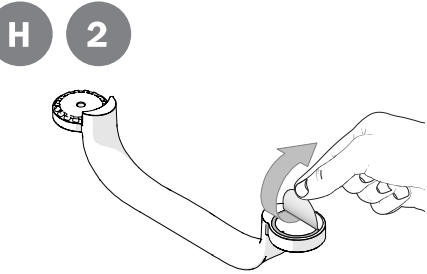
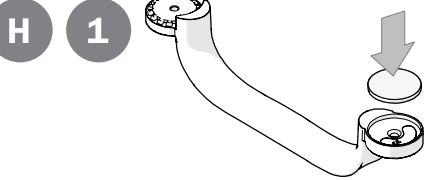

H 5

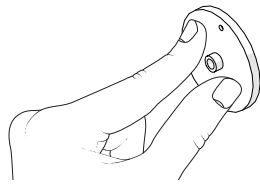

H 6

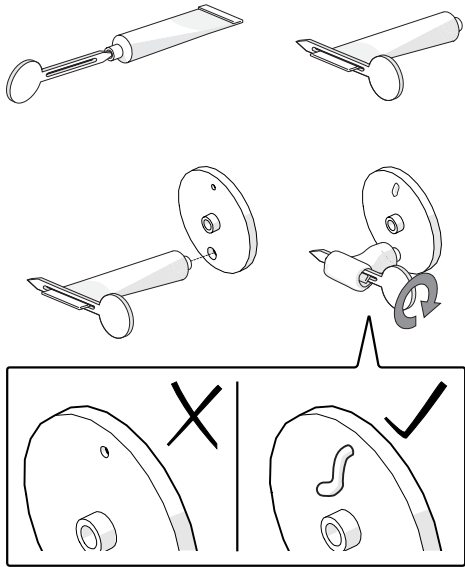

H 7

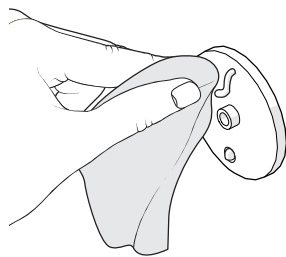

H 8

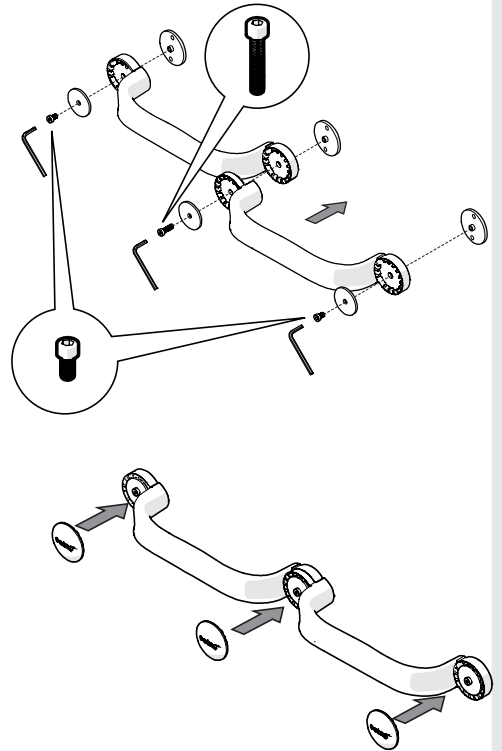
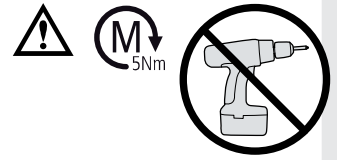

H 9

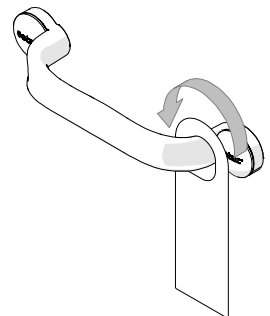
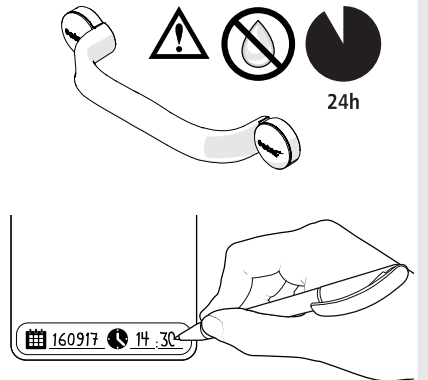

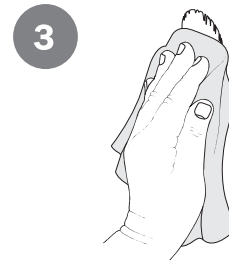
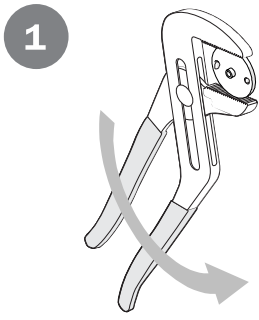

Tack för att Du valt en produkt från Etac. För att undvika skador vid montering, hantering och användning, ska denna manual läsas igenom och sparas. Du hittar den också under www.etac.com där Du kan välja språk via länken "International" och "Local websites". Här hittar Du även övrig produktdokumentation som t.ex. förskrivarinformation, förköpsguide och rekonditioneringsanvisning. I manualen är Brukaren den person som sitter i stolen. Hjälparen är den person som assisterar brukaren.

Beskrivning

Flex är ett väggmonterat stödhandtag med ett stabilt och säkert grepp för handen. Konstruktionen gör det möjligt att bygga på så många sektioner man behöver och i de vinklar/positioner som passar varje enskilt behov.

Avsedd användning

Flex (härefter även kallad produkten), är en medicinteknisk produkt avsedd för att lindra eller kompensera ett funktionshinder till följd av en skada eller en funktionsnedsättning. Produkten är utformad för att ge ett stabilt och säkert grepp vid stående, eller vid en förflyttning till och från dusch, toalett eller badkar.

Avsedd målgrupp

Målgruppen för produkten är baserad på individens funktionsförmåga och inte på en specifik diagnos, hälsotillstånd eller ålder. Produkten är avsedd för personer som är minst 146 cm långa och väger minst 40 kg. Sekundära användare är vårdpersonal som assisterar brukaren och kliniker/tekniker som gör inställningar på den.

Avsedd användarmiljö

Produkten är avsedd för inomhusbruk i hemmiljö eller institutioner och lämpar sig för användning i badrum, men inte i simbassänger eller liknande korrosiva miljöer.

Avsedd tillämpning

Produkten är avsedd för kort- och långvarigt bruk och kan användas flera gånger per dag. Produkten är avsedd att användas med intakt hud. Produkten är avsedd för rekonditionering och återanvändning.

Förväntad livslängd

Livslängd 10 år. För fullständig information om produktens livslängd, se www.etac.com.

Indikationer

Indikation för användning är funktionsnedsättning, inklusive, men inte begränsat till, en person med fluktuerande balansproblem, fysiologisk och/eller funktionell nedsättning och/eller fallhistorik.

Kontraindikationer

Det finns inga kända kontraindikationer.

Varningar

Varningar som beskriver ett riskmoment vid en specifik åtgärd eller inställning av produkten finns i respektive avsnitt.



Defekt eller felaktigt installerad produkt får inte användas. Vid fel, kontakta din förskrivare eller återförsäljare.



Upphettad produkt kan orsaka brännskada.



Underlåtenhet att följa installations- eller monteringsanvisningarna kan leda till personskadorna.

Deklaration om överensstämmelse

Produkten uppfyller kraven i förordningen för medicintekniska produkter (EU) 2017/745.

Produkten är testad och uppfyller kraven enligt EN ISO 10993-1, SS EN 12182.

Förköpsinformation

Förköpsinformation hittar du under www.etac.com.

Allvarligt tillbud

Om ett allvarligt tillbud inträffar i samband med användning av produkten ska det utan dröjsmål rapporteras till den lokala återförsäljaren och den behöriga nationella myndigheten. Den lokala återförsäljaren kommer att vidarebefordra informationen till tillverkaren.

Specialanpassning

är allt som går utanför Manualens instruktioner och inställningar. Produkt specialanpassad av kund får ej behålla Etac:s CE märkning. Etac:s garanti upphör att gälla. Om osäkerhet föreligger angående anpassningens utförande, rådfråga Etac.

Produktbeskrivning, innehåll i leveransen

..... [Figur A](#)

1. Innehåll i leveransen 2. Handtag

3. Påbyggnadsdel

Symboler [Figur B](#)

Symboler i manualen och på produkten:

1. Varning, försiktighetsåtgärd eller begränsning.
2. Tänkvärda råd och tips.
3. Material för återvinning.
4. Produktvikt
5. Se till att ytan är torr
6. Max åtdragningsmoment
7. Skruvdragare får ej användas
8. Max brukarvikt (se teknisk data)
- 9-10. Rengöring (se underhåll)

Förklaring artikelnummeretikett: [Figur C](#)

1. Produktnamn
2. Produktbeskrivning
3. Serienummer
4. Artikelnummer
5. Tillverkningsdatum
6. Streckkod enl GS1-128 GTIN-14 och serienummer*

*Produktens tillverkningsdatum kan utläsas i den streckkod som finns på produkten. Under streckkoden står siffran 11 inom parentes. Sifferkombinationen efter denna parentes är tillverkningsdatumet.

Tekniska data [Figur D](#)

Placering, montering [Figur E](#)

Etac Flex kan monteras i olika positioner. Påbyggnadshandtaget kan monteras i vinklar om 22,5° mellan 0 och 90°. Etac Flex kan byggas på med oändligt antal påbyggnadshandtag.

Montagemöjligheter

Etac Flex är konstruerad för att tåla en maximal brukarvikt på 100 kg och får endast monteras på vägg med tillräcklig bärförmåga.

Lim: Limsatsen får användas för montering på kakel, glas, sten, eller metallväggar.

Kontrollera att ytan är fullständigt plan vid alla fästpunkter. Handtaget får inte vicka och inga mellanrum får förekomma mellan bas och vägg.

Vid tveksamheter om väggens bärförmåga eller monteringsytans lämplighet för limning skall bedömning göras av sakkunnig person.



Tub där limmet härdar ska inte användas.



Montering på vägg med otillräcklig bärförmåga innebär fara för brukaren! Produkten får inte limmas upp på betong, gipsad, tapetserad, fanerad eller på annat sätt belagd yta.

Rengöring före montering.....[Figur F](#)

F1-F5. Rengöring: Säkerställ att kalkavlagringar och annan smuts avlägsnas genom att rengöra monteringsytan. Följande rengöringsmetod rekommenderas:

F1. Använd en slipsvamp med sandpapersyta (80). Rengör monteringsytan med hjälp av svampen och ett för ytan lämpligt rengöringsmedel (PH 5-9). Säkerställ att ytan blir helt fri från kalkrester och smuts. OBS! Prova först slipsvampen med rengöringsmedel på en mindre synlig yta för att säkerställa att underlaget inte repas.

F2. Skölj av och torka ytan.

F3. Tvätta ytan med den medföljande våtservetten för att få bort eventuella rester från rengöringsmedlet (våtservetten får endast användas för avsett ändamål och måste öppnas omedelbart före användning för att ha avsedd effekt).

F4. Torka ytan med en ren ludd-fri trasa.

F5. Vänta tills ytan är helt torr och har hunnit anpassa sig till rumstemperatur. Om du är osäker, vänta 15 minuter.



Ytan måste vara helt torr

Andra rengöringsmetoder kan krävas för att säkerställa att monteringsytan är rengjord.

Montering

Flex 30 [Figur G](#)

Flex 60 [Figur H](#)



Limmetts fästförmåga kan inte garanteras om inte monteringsytan rengjorts fullständigt.

Etac Flex skall monteras på torr yta.

G/H1. Placera limbrickan/limbrickorna i handtaget med skyddstejpen utåt.

G/H2. Ta bort skyddstejpen.

G/H3. Tryck fast limbrickan/limbrickorna mot väggen där handtaget ska sitta.



Ytan måste vara helt torr

G/H4. Ta försiktigt bort handtaget/handtagen.

G/H5. Tryck till limbrickorna så att tejpen säkert fäster mot väggen.

G/H6. För in limtuben i det stora hålet och mata in lim tills du ser lim komma ur det mindre hålet.

Tryck inte på limbrickan efter att den har fyllts med lim.

G/H7. Torka bort eventuellt överflöd av lim. Använd inget annat lim än det som medföljer produkten.

G/H8. Skruva fast handtaget/handtagen. Använd den längre skruven vid den gemensamma fästpunkten/fästpunkterna (60 cm).



Skruvdragare får inte användas! Använd medföljande insexnyckel.

G/H9. Ange datum och tid när produkten är redo för bruk på medföljande installations-tag och häng denna på produkten.



Produkten får inte belastas eller utsättas för fukt under 24 timmar efter installation. Då limmet skall härdas.

Demontering Lim [Figur I](#)

- 11.** Limbrickan vrids loss ifrån väggen med hjälp av en polygrip.
- 12.** Limrester kan skrapas bort med glasskrapa.
- 13.** Limrester kan tvättas bort med silikonborttagare.

Underhåll

Rengöring: Rengör produkten med rengöringsmedel utan lösningsmedel och med pH-värde 5-9 eller med 70% desinfektionssprit. Dekontaminering: Kan vid behov dekontamineras i max 85° C i 3 minuter. Ingående material är korrosionsbeständiga. 5 års garanti mot fel i material och tillverkning. För villkor, se www.etac.com.

Förvaring

Produkten ska förvaras inomhus på en torr plats med en temperatur över 5 °C. Om produkten har lagrats en längre tid (mer än fyra månader) ska dess funktion kontrolleras.

**English****General information**

Thank you for choosing an Etac product. In order to avoid damage during assembly, handling and use, it is important to read this manual and save it for future reference. You can also find it at www.etac.com. You can select your language via the "International" and "Local websites" link. Here you will also find other product documentation, such as prescriber information, pre purchase guide, and reconditioning instructions.

In the manual, the user is the person sitting in the chair. The carer is the person helping the user.

Device description

Flex is a wall-mounted grab rail with a stable and secure grip for the hand. The design makes it possible to add on as many sections as needed and in angles/positions that suit each individual need.

Intended purpose

Flex (hereafter also referred to as "the device" or "the product"), is an assistive device intended for alleviation of or compensation for a physical impairment due to an injury or disability. The device is designed to give a stable and secure grip when standing or making a transfer when using the shower, toilet or bath.

Intended user group

The user group for the device is based on the individual's functional ability and not on a specific diagnosis, health condition or age. It is intended for individuals with a height of 146 cm or more, or a mass of 40 kg or more. Secondary users of the device are caregivers providing assistance and clinicians/technicians who set up the device.

Intended environment

The device is intended for indoor use at home environments or institutions and is suitable for use in bathrooms, but not swimming pools or similar corrosive environments.

Intended application

The device is intended for short-term and long-term use and can be applied several times per day. The device is intended to be used in contact with intact skin.

The device is intended for refurbishment and reuse.

Expected service life

The expected service life is 10 years. For complete information regarding the service life of the device, see www.etac.com.

Indications

Indication for use is disability, including, but not limited to, an individual with fluctuating balance issues, physiological and/or functional impairment, and/or a history of falls.

Contraindications

There are no known contraindications.

Warnings

Warnings describing a risk element for a specific action or setting of the device can be found in the relevant section.



A defective or incorrectly mounted device should not be used. In the event of a fault, contact your prescriber or retailer.



Heated device can cause burns.



Ignoring installation or assembly instructions may result in injury.

Declaration of conformity

The device meets the requirements of the Medical Device Regulation (EU) 2017/745.

The device is tested and meets the requirements of the EN ISO 10993-1, SS EN 12182.

Pre-purchase information

Pre-purchase information can be found at www.etac.com.

Adverse event

In case of an adverse event occurred in relation to use of the device, it should be reported to your local dealer and the national competent authority in a timely manner. The local dealer will forward information to the manufacturer.

Customization

is everything that goes beyond the manual's instructions and settings. Device specially adapted by the customer must not retain Etac's CE marking. Etac's warranty expires.

If there is any uncertainty regarding the execution of the customization, consult Etac. Device coupled with another device may not retain either device's CE mark unless combination agreements exist. Contact Etac for current information.

Device description, content

of the delivery..... [Figure A](#)

- 1.** Content of the delivery
- 2.** Handle
- 3.** Extension

Symbols..... [Figure B](#)

Symbols in the manual and on the device:

- 1.** Warning, precaution or limitation.
- 2.** Useful advice and tips.
- 3.** Material for recycling.
- 4.** Product weight
- 5.** Surface must be dry
- 6.** Maximum tightening torque
- 7.** Electric screwdriver must not be used
- 8.** Maximum user weight (see technical data)
- 9-10.** Cleaning (see maintenance)

Explanation item no label:..... [Figure C](#)

- 1.** Product name
- 2.** Product description
- 3.** Serial number
- 4.** Item number
- 5.** Date of manufacture
- 6.** Barcode acc. to GS1-128 GTIN-14 and serial number*

*The device's date of manufacture can be read from the barcode on the device. The number 11 is shown below the barcode in brackets. The number combination after these brackets is the date of manufacture.

Technical data..... [Figure D](#)

Positioning, installation..... [Figure E](#)

Etac Flex can be mounted in different positions. The additional handle can be mounted at angles of 22.5° between 0 and 90°. Etac Flex can be extended by an unlimited number of additional handles.

Mounting options

Etac Flex has been designed to withstand a maximum user weight of 100 kg (220 lbs) and should only be mounted onto a wall with sufficient load-bearing capacity.

Glue: The glue kit can be used to mount the handle on tiles, glass, stone or metal walls.

Inspect the surface to be sure it is completely flat at all fastening points. The bar should not rock or have gaps between the base and the wall.

If in doubt about the wall's load-bearing capacity or the suitability of mounting with glue, an assessment should be carried out by a qualified person.



Mounting on a wall with insufficient load-bearing capacity poses a danger to the user!
Do not glue the device onto concrete, plaster, wallpaper, veneer or any other covering.



Tubes with hardened glue should not be used.

Cleaning prior to mounting..... [Figure F](#)

F1-F5. Cleaning: Ensure that limescale deposits and other dirt is removed by cleaning the mounting surfaces. The following cleaning method is recommended:

F1. Use a sanding sponge with sandpaper surface (80). Clean the mounting surface using the sponge and a detergent (PH 5-9) suitable for the surface. Ensure that the surface is completely free of limestone residues and dirt. Note! Start by testing the sanding sponge with detergent on a less visible area to ensure that the surface is not scratched.

F2. Wipe off and dry the surface.

F3. Wash the surface with the wet wipe supplied to remove any residues from the detergent (the alcohol cleaning cloth should only be used for its intended purpose. It can only work adequately if opened directly before use).

F4. Wipe the surface with a clean, lint-free cloth.

F5. Wait until the surface is completely dry and has had time to adapt to room temperature. If you are not sure, wait for 15 minutes.



The surface must be dry

Other cleaning methods may be required to ensure that the mounting surface is clean.

Mounting

Flex 30..... [Figure G](#)

Flex 60..... [Figure H](#)



The glue's adhesive effect cannot be guaranteed if the mounting surface has not been fully cleaned.

Etac Flex must be mounted on a dry surface.

G/H1. Place the glue plate(s) in the handle with the protective tape outwards.

G/H2. Remove the protective tape.

G/H3. Press the glue plate(s) into place against the wall where the handle is to be positioned.



The surface must be dry

G/H4. Carefully remove the handle(s).

G/H5. Press the glue plates into place to ensure that the tape adheres securely to the wall.

G/H6. Insert the tube of glue into the large hole and squeeze glue in until you see glue coming out of the smaller hole.
Do not press on the glue plate after it has been filled with glue.

G/H7. Wipe off any excess glue.

Do not use any other adhesive than provided with the device.

G/H8. Screw the handle(s) into place. Use the longer screws for the common fixing point(s) (60 cm).



Do not use a screwdriver! Use the Allen key supplied.

G/H9. Indicate date and time when the device is ready for use on the accompanying installation tag and hang it on the device.



Do not expose the device to any loads or moisture for a period of 24 hours after mounting. This gives the glue time to harden.

Removing glue [Figure 1](#)

11. Twist the glue plate off the wall using adjustable pliers.

12. Scrape off any glue residues with a glass scraper.

13. Glue residues can be washed off using silicone remover.

Maintenance

Clean the device with a solvent-free detergent which has a pH of 5-9, or with a 70% disinfectant solution. Can be decontaminated at max. 85 °C if so required.

Constituent materials are corrosion-resistant. 5-year guarantee against material and manufacturing defects. For terms and conditions, see [www.etac.com](#).

Storage

The device should be stored indoors in a dry place at a temperature above 5 °C. If the device has been stored for a long time (more than four months), its function must be checked by an expert before use.

da

Dansk

Generelle oplysninger

Tak, fordi du valgte et produkt fra Etac. For at undgå beskadigelse under samling, håndtering og brug er det vigtigt at læse denne manual og gemme den til fremtidig reference. Du kan også finde den på [www.etac.com](#). Du kan vælge dit sprog via "International" og "Local websites". Her finder du endvidere supplerende produktokumentation som f.eks. oplysninger til ordinerende læger, vejledninger før køb og reoveringsanvisninger.

I manualen er brugeren den person, som sidder i stolen. Hjælperen er den person, der hjælper brugeren.

Beskrivelse af produktet

Flex er et vægmonteret støttehåndtag med et stabilt og sikkert greb til hånden. Designet gør det muligt at tilføje så mange sektioner, som man skal bruge, og i vinkler/positioner, der passer til det enkelte behov.

Tilslaget formål

Flex (herefter også kaldet produktet) er et hjælpemiddel, der er beregnet til at mildne eller kompensere for en funktionsnedsættelse på grund af en skade eller et handicap. Produktet

er designet til at give et stabilt og sikkert greb, når brugeren står op eller flytter sig ved brug af brusebad, toilet eller badekar.

Målbrugergruppe

Produktets brugergruppe er baseret på funktionsevne og ikke en specifik diagnose, helbredstilstand eller alder. Det er beregnet til personer med en højde på mindst 146 cm eller en vægt på mindst 40 kg.

Sekundære brugere af produktet er hjælpere, der yder assistance, og klinikere/teknikere, der konfigurerer produktet.

Tilslaget miljø

Produktet er beregnet til indendørs brug i hjemmet eller på institutioner og er velegnet til brug i badeværelser, men ikke i svømmehaller eller lignende korroderende omgivelser.

Tilslaget anvendelse

Produktet er beregnet til kortvarig og langvarig brug og kan anvendes flere gange om dagen. Produktet er beregnet til at blive brugt i kontakt med intakt hud.

Produktet er beregnet til rengøring og genanvendelse.

Forventet brugslevetid

Den forventede brugslevetid er 10 år. For fuldstændige oplysninger om produktets brugslevetid henvises til [www.etac.com](#).

Indikationer

Indikationen for brug er nedsat funktionsevne, herunder, men ikke begrænset til, en person med varierende balanceproblemer, fysiologisk og/eller funktional svækkelse og/eller fald i anamnesen.

Kontraindikationer

Der er ingen kendte kontraindikationer.

Advarsler

Advarsler, der beskriver et risikoelement for en specifik handling eller indstilling af produktet, kan findes i det relevante afsnit.



Et defekt eller forkert monteret produkt må ikke anvendes. Kontakt din læge eller forhandler i tilfælde af fejl.



Et opvarmet produkt kan forårsage forbrændinger.



Hvis monterings- eller samlevejledningen ignoreres, kan det medføre personskade.

Overensstemmelseserklæring

Produktet opfylder kravene i forordning (EU) 2017/745 om medicinsk udstyr.

Produktet er testet og opfylder kravene i EN ISO 10993-1, SS EN 12182.

Oplysninger før køb

Oplysninger før køb kan findes på [www.etac.com](#).

Uønsket hændelse

Hvis der opstår en uønsket hændelse i forbindelse med produktet, skal hændelsen indberettes til den lokale forhandler og den nationale kompetente myndighed uden unødigt forsinkelse. Den lokale forhandler vil videre-sende oplysningerne til producenten.

Tilpasning

omfatter alt, hvad der ligger uden for manualens instruktioner og indstillinger. Et produkt, der er særligt tilpasset af kunden, må ikke have Etacs CE-mærkning. Etacs garanti udløber.

Hvis der opstår nogen som helst tvivl om udførelsen af tilpasningen, bedes du kontakte Etac. Produkter, der kombineres med andre

produkter, må ikke bevare nogen af produkternes CE-mærkninger, medmindre der foreligger en aftale om kombinationen. Kontakt Etac for aktuelle oplysninger.

Produktbeskrivelse,

leverancens indhold..... [Figur A](#)

1. Leverancens indhold **2.** Håndtag

3. Forlænger

Symboler [Figur B](#)

Symboler i manualen og på produktet:

1. Advarsel, forholdsregel eller begrænsning.

2. Nyttige råd og tips. **3.** Materiale til genanvendelse.

4. Produktets vægt **5.** Overfladen skal være tør

6. Maksimalt tilspændingsmoment **7.** Der må ikke anvendes elektrisk skruetrækker

8. Maks. brugervægt (se tekniske data) **9-10.** Rengøring (se vedligeholdelse)

Forklaring til Varenr.-mærkat: [Figur C](#)

1. Produktnavn **2.** Produktbeskrivelse

3. Serienummer **4.** Varenummer

5. Fremstillingsdato **6.** Stregkode iht.

GS1-128 GTIN-14 og serienummer*

*Produktets produktionsdato kan aflæses på stregkoden på produktet. Tallet 11 vises under stregkoden i parentes. Talkombinationen efter denne parentes er produktionsdatoen.

Tekniske data [Figur D](#)

Placering, montering [Figur E](#)

Etac Flex kan monteres i forskellige positioner. Det ekstra håndtag kan monteres i vinkler på 22,5° mellem 0 og 90°. Etac Flex kan udvides med et ubegrænset antal ekstra håndtag.

Monteringsmuligheder

Etac Flex er designet til at modstå en maksimal brugervægt på 100 kg (220 lbs) og må kun monteres på en væg med tilstrækkelig bæreevne.

Lim: Limsættet kan bruges til at montere håndtaget på fliser, glas, sten eller metalvægge.

Inspicer overfladen for at sikre, at den er helt flad på alle fastgørelsespunkter. Stangen må ikke vippe eller have mellemrum mellem bunden og væggen.

Hvis der er tvivl om væggen bæreevne eller egnetheden af limmontering, skal der foretages en vurdering af en kvalificeret person.



Der er fare for brugeren ved montering på en væg med utilstrækkelig bæreevne! Produktet må ikke limes fast på beton, gips, tapet, finér eller anden vægbeklædning.



Tuber med hærdet lim må ikke anvendes.

Rengøring før montering [Figur F](#)

F1-F5. Rengøring: Sørg for, at kalkaflejringer og andet snavs fjernes ved at rengøre monteringsfladerne. Følgende rengøringsmetode anbefales:

F1. Brug en slibesvamp med sandpapiroverflade (80). Rengør monteringsoverfladen med svampen og et rengøringsmiddel (pH 5-9), der er egnet til overfladen. Sørg for, at overfladen er helt fri for kalkrester og snavs. OBS! Start med at teste slibesvampen med rengøringsmiddel på et mindre synligt sted for at sikre, at overfladen ikke bliver ridset.

F2. Tør overfladen af.

F3. Vask overfladen med den medfølgende vådserviet for at fjerne eventuelle rester af rengøringsmidlet (sprintservietten må kun bruges til det tilslagte formål). Den

vil kun fungere ordentligt, hvis den åbnes umiddelbart før brugen).

F4. Tør overfladen af med en ren, fnugfri klud.

F5. Vent, indtil overfladen er helt tør og har haft tid til at tilpasse sig stuetemperaturen. Hvis du er i tvivl, skal du vente i 15 minutter.

 Overfladen skal være tør

Det kan være nødvendigt med andre rengøringsmetoder for at sikre, at monteringsoverfladen er ren.

Montering

Flex 30 [Figur G](#)

Flex 60 [Figur H](#)

 Limens klæbeevne kan ikke garanteres, hvis monteringsfladen ikke er helt rengjort.

Etac Flex skal monteres på en tør overflade.

G/H1. Placer limpladen/-pladerne i håndtaget med beskyttelsestapen udad.

G/H2. Fjern beskyttelsestapen.

G/H3. Tryk limpladen/-pladerne på plads mod væggen, hvor håndtaget skal placeres.

 Overfladen skal være tør

G/H4. Fjern forsigtigt håndtaget/håndtagene.

G/H5. Tryk limpladerne på plads for at sikre, at tapen klæber ordentligt til væggen.

G/H6. Sæt limtuben ind i det store hul, og tryk lim ind, indtil du ser lim komme ud af det mindre hul. Tryk ikke på limpladen, når den er fyldt med lim.

G/H7. Tør overskydende lim af. Brug ikke andet klæbemiddel end det, der følger med enheden.

G/H8. Skru håndtaget/håndtagene på plads. Brug de længere skruer til de(t) fælles fastgørelsespunkt(er) (60 cm).

 Brug ikke en skruetrækker! Brug den medfølgende unbrakonøgle.

G/H9. Angiv dato og klokkeslæt for, hvornår produktet er klar til brug, på den medfølgende installationsmærkat, og hæng den på produktet.

 Udsæt ikke produktet for belastning eller fugt i 24 timer efter montering. Det giver limen tid til at hærdne.

Fjernelse af lim [Figur I](#)

I1. Vrid limpladen af væggen med en justerbar tang.

I2. Skrab eventuelle limrester af med en glasskraber.

I3. Limrester kan vaskes af med silikonefjerner.

Vedligeholdelse

Rengør produktet med et rengøringsmiddel uden opløsningsmidler, der har en pH-værdi på 5-9, eller med en desinfektionsopløsning på 70 %. Kan dekontamineres ved maks. 85 °C, hvis det er nødvendigt.

De anvendte materialer er korrosionsbestandige.

5 års garanti mod materiale- og fabrikationsfejl. For vilkår og betingelser henvises til www.etac.com.

Opbevaring

Produktet skal opbevares indendørs på et tørt sted ved en temperatur på over 5 °C. Hvis produktet har været opbevaret i længere tid (mere end fire måneder), skal dets funktion kontrolleres af en ekspert før brug.

de

Deutsch

Allgemeine Informationen

Vielen Dank, dass Sie sich für ein Produkt von Etac entschieden haben. Um Schäden bei der Montage, Handhabung und Verwendung zu vermeiden, ist es wichtig, dieses Handbuch zu lesen und es zum späteren Nachschlagen aufzubewahren. Sie finden es auch unter www.etac.com. Sie können Ihre Sprache über den Link „International“ und „Lokale Websites“ auswählen. Hier finden Sie auch weitere Produktdokumentationen, wie Informationen für den verschreibenden Arzt, Informationen vor dem Kauf und Instandsetzungsanleitungen.

In dieser Bedienungsanleitung ist der Benutzer die Person, die auf dem Stuhl sitzt. Die Pflegeperson ist die Person, die dem Benutzer hilft.

Produktbeschreibung

Flex ist ein wandmontierter Haltegriff, der dafür sorgt, dass die Hand festen Halt hat. Das Design ermöglicht es, so viele Abschnitte wie erforderlich hinzuzufügen. Diese lassen sich in Winkeln/Positionen anbringen, die den individuellen Bedürfnissen entsprechen.

Bestimmungsgemäßer Gebrauch

Flex (im Folgenden auch als „das Gerät“ oder „das Produkt“ bezeichnet) ist ein Medizinprodukt, das zur Unterstützung von Menschen mit funktionellen Störungen aufgrund von Verletzungen oder Behinderungen vorgesehen ist. Das Produkt ist so konstruiert, dass es beim Transfer, Duschen, Baden oder Toilettengang einen stabilen und sicheren Halt bietet.

Vorgesehene Benutzergruppe

Die für das Produkt vorgesehene Benutzergruppe richtet sich nach den funktionellen Fähigkeiten des Einzelnen und nicht nach einer bestimmten Diagnose, einem bestimmten Gesundheitszustand oder dem Alter. Das Produkt ist für Personen mit einer Körpergröße von mindestens 146 cm und einem Gewicht von mindestens 40 kg bestimmt.

Sekundäre Benutzer des Geräts sind Pflegekräfte, die Hilfe leisten, und Ärzte/Techniker, die das Gerät einrichten.

Vorgesehene Anwendungsumgebung

Das Produkt ist für die Verwendung in Innenräumen in Privathaushalten oder Einrichtungen bestimmt und eignet sich für die Verwendung in Nassbereichen, jedoch nicht in Schwimmbädern oder ähnlichen korrosiven Umgebungen.

Vorgesehene Anwendung

Das Produkt ist für den kurz- und langfristigen Gebrauch bestimmt und kann mehrmals täglich angewendet werden. Das Produkt ist für den Kontakt mit intakter Haut bestimmt.

Das Produkt ist für die Aufbereitung und Wiederverwendung bestimmt.

Voraussichtliche Lebensdauer

Die voraussichtliche Lebensdauer beträgt 10 Jahre. Vollständige Informationen zur Lebensdauer des Produkts: siehe www.etac.com.

Indikationen

Die Indikation zur Verwendung besteht bei einer Behinderung, einschließlich, aber nicht beschränkt auf Personen mit wiederkehrenden Gleichgewichtsproblemen, physiologischen und/oder funktionellen Störungen und/oder früheren Stürzen.

Kontraindikationen

Es sind keine Kontraindikationen bekannt.

Warnhinweise

Warnhinweise, die Risikoelemente für bestimmte Einsatzarten oder Einstellungen des Produkts beschreiben, sind im entsprechenden Abschnitt aufgeführt.

 Ein defektes oder nicht ordnungsgemäß montiertes Produkt darf nicht verwendet werden. Kontaktieren Sie im Fall eines Fehlers die verschreibende Person oder den Händler.

 Erhitzte Geräte können Verbrennungen hervorrufen.

 Die Nichtbeachtung von Installations- oder Montageanweisungen kann zu Verletzungen führen.

CE-Kennzeichnung

Das Gerät entspricht den Anforderungen der Verordnung (EU) 2017/745 über Medizinprodukte.

Das Produkt ist geprüft und erfüllt die Anforderungen der EN ISO 10993-1, SS EN 12182.

Informationen vor dem Kauf

Informationen vor dem Kauf finden Sie unter www.etac.com.

Unerwünschte Ereignisse

Alle unerwünschten Ereignisse, die im Zusammenhang mit dem Produkt auftreten, sollten unverzüglich Ihrem Händler vor Ort sowie der zuständigen nationalen Behörde gemeldet werden. Der Händler vor Ort leitet die Informationen an den Hersteller weiter.

Kundenspezifische Anpassung

Darunter fällt alles, was über die Anweisungen und Einstellungen in der Bedienungsanleitung hinausgeht. Die CE-Kennzeichnung von Etac verfällt für Produkte, die durch den Kunden speziell angepasst wurden. Etacs Garantie erlischt.

Bei Unklarheiten bezüglich der Durchführung der Anpassung wenden Sie sich bitte an Etac. Falls das Produkt mit einem anderen Produkt kombiniert wird, verfällt die CE-Kennzeichnung beider Produkte, es sei denn, es bestehen Kompatibilitätsvereinbarungen. Aktuelle Informationen erhalten Sie bei Etac.

Produktbeschreibung,

Lieferumfang [Abbildung A](#)

1. Lieferumfang **2.** Griff **3.** Erweiterung

Symbole [Abbildung B](#)

Symbole im Handbuch und am Gerät:

1. Warn-, Vorsichtshinweise oder Einschränkungen. **2.** Nützliche Ratschläge und Tipps. **3.** Recyclingfähiges Material. **4.** Produktgewicht **5.** Oberfläche muss trocken sein **6.** Maximales Anzugsdrehmoment **7.** Es darf kein Elektroschrauber verwendet werden **8.** Maximales Gewicht des Benutzers (siehe Technische Daten) **9–10.** Reinigung (siehe Wartung)

Erläuterung Artikel-Nr. Etikett: ...Abbildung C

1. Produktname **2.** Produktbeschreibung **3.** Seriennummer **4.** Artikelnummer **5.** Herstellungsdatum **6.** Barcode nach GS1-128 GTIN-14 und Seriennummer*

*Das Herstellungsdatum des Produkts kann am Barcode auf dem Produkt abgelesen werden. Die Zahl 11 wird unter dem Barcode in Klammern angezeigt. Die Zahlenkombination hinter diesen Klammern ist das Herstellungsdatum.

Technische Daten Abbildung D**Positionierung, Installation Abbildung E**

Etac Flex kann in unterschiedlichen Positionen montiert werden. Der Zusatzgriff kann zwischen 0 und 90° in Winkelabständen von 22,5° montiert werden. Etac Flex kann mit einer unbegrenzte Anzahl zusätzlicher Griffe erweitert werden.

Montageoptionen

Etac Flex wurde dafür konzipiert, ein maximales Benutzergewicht von 100 kg zu halten und darf daher nur an Wänden mit ausreichender Belastbarkeit montiert werden.

Klebstoff: Das Klebstoff-Set kann für die Montage des Griffs auf Fliesen, Glas, Stein oder Metallwänden verwendet werden.

Überprüfen Sie die Oberfläche, um sicherzustellen, dass sie an allen Befestigungspunkten vollständig eben ist. Die Griffstange darf nicht wackeln und muss ohne Abstand fest an der Wand angebracht sein.

Wenn Sie sich bezüglich der Tragfähigkeit der Wand oder Eignung der Klebmontage unsicher sind, sollte eine Beurteilung durch eine dafür qualifizierte Person durchgeführt werden.



Die Montage an einer Wand mit unzureichender Tragfähigkeit stellt eine Gefahr für den Benutzer dar!
Befestigen Sie das Produkt nicht mit Klebstoff auf Beton, Gips, Tapete, Furnier oder ähnlichen Oberflächen.



Tuben mit ausgehärtetem Klebstoff sollten nicht verwendet werden.

Reinigung vor der Montage.....Abbildung F

F1-F5. Reinigung: Reinigen Sie die Montageflächen vor der Installation, um sicherzustellen, dass sie frei von Kalkablagerungen und anderen Verschmutzungen sind. Folgendes Reinigungsverfahren wird empfohlen:

F1. Verwenden Sie einen Schleifschwamm mit Schleifpapieroberfläche (Körnung 80). Reinigen Sie die Montageflächen mit dem Schwamm und einem für die Oberflächen geeigneten Reinigungsmittel (pH 5 bis 9). Stellen Sie sicher, dass die Oberflächen vollständig von Kalkresten und Schmutz befreit sind. Hinweis! Stellen Sie zuerst an einer unauffälligen Stelle sicher, dass der Schwamm und das Reinigungsmittel keine Kratzer hinterlassen.

F2. Wischen Sie die Oberflächen ab und trocknen Sie sie.

F3. Waschen Sie die Oberflächen mit dem beiliegenden Feuchttuch ab, um Reinigungsmittlrückstände zu entfernen (Das Reinigungstuch auf Alkoholbasis ist nur für den dafür vorgesehenen Zweck zu verwenden) Es wirkt nur, wenn es unmittelbar vor Gebrauch geöffnet wird).

F4. Wischen Sie die Oberflächen mit einem sauberen, fusselfreien Tuch ab.

F5. Warten Sie, bis die Oberflächen vollständig getrocknet sind und ausreichend Zeit hatten, die Umgebungstemperatur anzunehmen. Warten Sie im Zweifelsfall 15 Minuten.



Die Oberfläche muss trocken sein.

Um die ordnungsgemäße Sauberkeit der Montageflächen zu gewährleisten, sind ggf. noch andere Reinigungsverfahren erforderlich.

Montage**Flex 30..... Abbildung G****Flex 60..... Abbildung H**

Die Haftwirkung des Klebstoffs kann nicht gewährleistet werden, wenn die Oberflächen nicht vollständig gereinigt wurden.

Etac Flex muss auf einer trockenen Oberfläche montiert werden.

G/H1. Bringen Sie die Klebeplatte/n mit der Schutzfolie nach außen zeigend im Griff an.

G/H2. Entfernen Sie die Schutzfolie.

G/H3. Drücken Sie die Klebeplatte(n) an der Stelle an die Wand, wo der Griff befestigt werden soll.



Die Oberfläche muss trocken sein.

G/H4. Entfernen Sie vorsichtig den/die Griff(e).

G/H5. Drücken Sie die Klebeplatte(n) auf die gewünschte Stelle(n), um sicherzustellen, dass die Klebestelle(n) sicher an der Wand haftet/haften.

G/H6. Führen Sie die Klebstofftube in das große Loch ein und füllen Sie Klebstoff ein, bis der Klebstoff aus dem kleineren Loch wieder austritt.

Drücken Sie nicht auf die Klebeplatte, nachdem diese mit Klebstoff befüllt wurde.

G/H7. Kratzen Sie überschüssigen Klebstoff ab. Verwenden Sie keinen anderen als den mitgelieferten Klebstoff.

G/H8. Schrauben Sie den/die Griff(e) fest. Verwenden Sie die längeren Schrauben für den/die gemeinsamen Befestigungspunkt(e) (60 cm).



Verwenden Sie keinen Schraubenzieher!
Verwenden Sie den mitgelieferten Innensechskantschlüssel.

G/H9. Vermerken Sie auf dem beiliegenden Installationsschild Datum und Uhrzeit, wann das Produkt einsatzbereit ist, und bringen Sie das Schild am Produkt an.



Setzen Sie das Produkt für einen Zeitraum von 24 Stunden nach Montage keinen Lasten oder Feuchtigkeit aus. Dadurch kann der Klebstoff aushärten.

Entfernen des Klebstoffs.....Abbildung I

I1. Drehen Sie die Klebeplatte mit Hilfe einer Zange von der Wand ab.

I2. Kratzen Sie Klebstoffrückstände mit einem Glasschaber ab.

I3. Klebstoffrückstände können mit Silikonentferner abgewaschen werden.

Instandhaltung

Reinigen Sie das Produkt mit einem lösungsmittelfreien Reinigungsmittel mit einem pH-Wert zwischen 5 und 9 oder mit einer 70%-igen Desinfektionslösung. Kann ggf. bei max. 85 °C dekontaminiert werden. Die verwendeten Materialien sind korrosionsbeständig.

5 Jahre Garantie auf Material- und Fabrikationsfehler. Siehe Allgemeine Geschäftsbedingungen unter www.etac.com.

Lagerung

Das Gerät sollte in Innenräumen trocken bei einer Temperatur über 5 °C gelagert werden. Wenn das Gerät über einen längeren Zeitraum (mehr als vier Monate) gelagert wurde, muss seine Funktion vor der Verwendung von einer Fachkraft überprüft werden.



Italiano

Informazioni generali

Grazie per aver scelto un prodotto Etac. Per evitare danni durante il montaggio, la manipolazione e l'uso, è importante leggere il presente manuale e conservarlo per consultazioni future. È disponibile anche sul sito www.etac.com. È possibile selezionare la lingua tramite il link "International" e "Local websites". Qui è possibile reperire anche altri documenti relativi al prodotto, tra cui informazioni mediche, guida all'acquisto e istruzioni per il ricondizionamento.

Nel manuale, con il termine utente si intende la persona che siede sulla sedia. L'assistente è invece la persona che lo aiuta.

Descrizione del dispositivo

Flex è un corrimano da parete con una presa stabile e sicura. Il design consente di aggiungere tutte le sezioni necessarie e negli angoli/posizioni che si adattano a ogni singola esigenza.

Uso previsto

Flex (di seguito denominato anche "il dispositivo" o "il prodotto") è un dispositivo di assistenza destinato ad alleviare o compensare una compromissione funzionale dovuta a lesioni o disabilità. Il dispositivo è progettato per fornire una presa stabile e sicura in posizione eretta o durante un trasferimento quando si utilizza la doccia, il WC o la vasca da bagno.

Gruppo di utenti previsti

Il gruppo di utenti del dispositivo si basa sulle capacità funzionali dell'individuo e non su diagnosi specifiche, condizioni di salute o età. È destinato a persone con un'altezza di 146 cm o superiore o un peso di 40 kg o superiore.

Gli utenti secondari del dispositivo sono gli operatori che forniscono assistenza e i medici/tecnici che installano il dispositivo.

Ambiente previsto

Il dispositivo è destinato all'uso interno in ambienti domestici o strutture ed è adatto all'uso in bagni, ma non piscine o ambienti corrosivi simili.

Uso previsto

Il dispositivo è progettato per un uso a breve e a lungo termine e può essere applicato più volte al giorno. Il dispositivo è destinato all'uso a contatto con la cute intatta. Il dispositivo è destinato al ricondizionamento e al riutilizzo.

Durata utile prevista

La durata utile prevista è di 10 anni. Per informazioni complete sulla durata del dispositivo, consultare www.etac.com.

Indicazioni

Il prodotto è indicato per condizioni di disabilità, incluso, a titolo esemplificativo ma non esaustivo, una persona con problemi di equilibrio instabile, compromissione fisiologica e/o funzionale e/o una storia di cadute.

Controindicazioni

Non vi è alcuna controindicazione nota.

Avvertenze

Le avvertenze che descrivono un elemento di rischio per un'azione o un'impostazione specifica del dispositivo sono riportati nella sezione corrispondente.



Non usare dispositivi difettosi o montati in maniera errata. In caso di avaria, contattare il medico prescrivente o il rivenditore.